



FORD F-150 RAPTOR

MODELLJAHR 2025





Motor

3.5L V6 EcoBoost® High Output Engine mit Auto Start-Stop Technology

Version Code: W1R250022

456 PS
691 NM

Fahrzeugkonfiguration

Supercrew® 5,5' (1,68 meter)-Ladefläche & 145 Zoll Radstand

Antriebsstrang

Zweigang-Automatik-Allradantrieb mit mechanischer 4WD Sperre

Interieur

Schwarzes Lederinterieur

Verfügbare Farben (Karosserie)

Agate Black Metallic /
Oxford White /
Shelton Green Metallic

Ausstattungs Highlights

Technische Highlights

- 360-Grad-Kamerapaket
- Head-Up-Display
- B&O Unleashed Soundsystem von Bang & Olufsen mit AM/FM Radio und 14 Lautsprechern einschließlich Subwoofer
- Motor-Fernstartsystem und Tailgate-Fernentriegelung
- Adaptiver Tempomat mit Stop-and-Go Funktion
- Kraftstofftank 136L für erweiterte Reichweite
- Automatischer Zweistufiger-Allradantrieb mit mechanischer Sperre
- Intelligentes Zugangssystem mit Startknopf (inkl. Annäherungserkennung)
- Pro Trailer Backup Assist mit Ankupplungs-Assist
- ProPower - 2.0KW Power-to-the-Box
- Terrain-Management-System mit sieben Modi: Normal, Sport, Anhängerbetrieb/Ziehen, Glätte, Rock Crawl, Offroad, Baja
- Trail Control™ mit Trail 1-Pedalsteuerung und Trail-Abbiegeassistent

Interieur-Highlights

- 12 Zoll Digitales Fahrerdisplay und SYNC 4-Infotainment System
- 10-fach elektrisch verstellbarer Fahrersitz mit Memory-Funktion und 8-fachelektrisch verstellbarer Beifahrersitz
- Beheizte und belüftete Vordersitze
- Sitzheizung in der zweiten Sitzreihe
- Unterteilter, abschließbarer, umklappbarer Stauraum unter der Rücksitzbank
- Drahtlose Apple CarPlay® und Android Auto™ Kompatibilität
- Integriertes Touchscreen Navigationssystem
- Zweiteiliges Schiebedach
- Elektronische Zwei-Zonen-Klimaautomatik (DEATC)
- Kabelloses Mobiltelefon Ladesystem
- Arbeitsfläche im Innenraum mit versenkbarem Schalthebel
- Beheiztes Sport-Lederlenrad im speziellem Design
- Elektrisch betriebene Heckscheibe mit Privacy-Verglasung und Heckscheibenheizung
- Spezielle Allwetter-Gummifußmatten mit Raptor™-Logo

Exterieur-Highlights

- Tailgate Applikation „FORD“
- Verbreiterte Kotflügel vorne und Radkasten hinten, Motorhaube mit Luftauslässen
- Einzigartige Long-Travel Radaufhängung
- Doppelrohr Auspuff mit schwarzen Endrohren
- 17-Zoll-Aluminiumgussräder mit 35-Zoll Bereifung
- Elektrische Hecktür (inkl. Trittstufe und Arbeitsfläche)
- Seitliche Trittstufen aus Aluminiumguss
- LED-Projektionsscheinwerfer mit dynamischem Kurvenlicht
- 360-Grad-Umfeldbeleuchtung mit zusätzlicher Ladeflächenbeleuchtung
- BoxLink-Befestigungssystem
- Ladeflächenbeschichtung "Touch Bed Spray-in"
- Ladeflächen Aufbewahrungsbox
- Unterfahrschutz – Heavy-Duty – Vorderachse und Motor
- Fox Racing Stossdämpfer mit Live Valve Technologie

Enthaltene Pakete

Pakete beziehen sich auf ab Werk installierte Ausstattungspakete und Optionspakete, die bereits werkseitig mit dem Fahrzeug konfiguriert sind. Sie erweitern das Fahrzeug über die Standardausstattung hinaus und bieten zusätzliche Funktionen, Design- oder Leistungsverbesserungen, wie in der folgenden Liste angegeben.

Ausstattungsgruppe (801A)

Beheizte und belüftete Vordersitze

adaptive Geschwindigkeitsregelung und umfassende Assistenzsysteme

B&O 14 Lautsprecher

Heads-Up-Display

Seitliche Trittstufen aus Aluminiumguss

Doppelrohr Auspuff mit schwarzen Endrohren

17-Zoll-Aluminiumgussräder mit 35-Zoll Bereifung

360°-Kamera-Paket

Zweiteiliges Schiebedach (43V)

Ladeflächenbeschichtung "Touch Bed Spray-in" (96W)

Mobiles Office-Paket (50M)

Arbeitsfläche im Innenraum

Mittelkonsolendeckel - Vinyl

Stauraum unter dem Sitz mit Unterteilungen

Bordsteckdose 400W

Kabelloses Mobiltelefon Ladesystem

Wireless Charger

Laderaum-Utility-Paket (68L)

Heckklappe mit integrierter Trittstufe und Arbeitsfläche

Elektrische Heckklappe

Ladeflächenbeleuchtung

BoxLink-Befestigungssystem

Abmessungen

Länge: 5 908 mm / Breite: 2 200 mm / Höhe: 2 027 mm

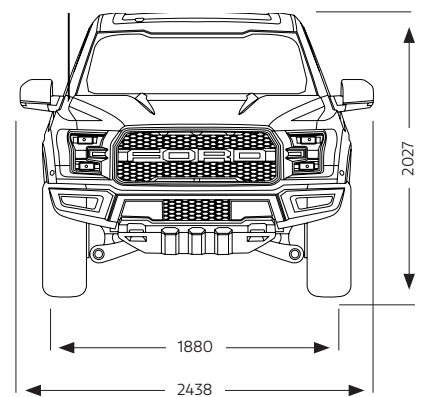
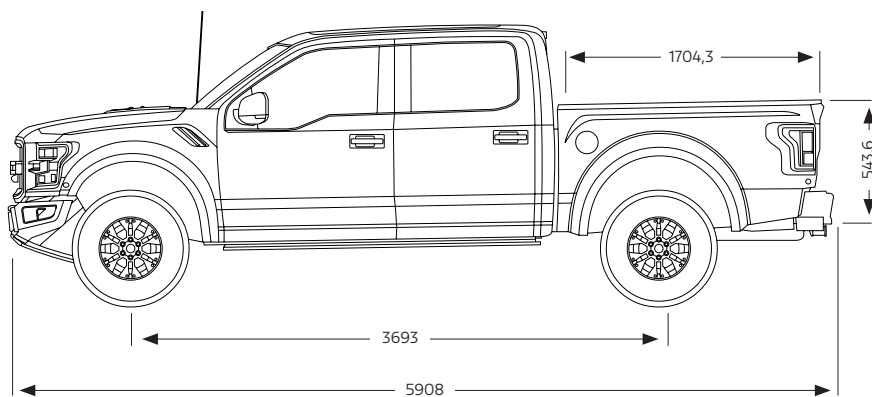
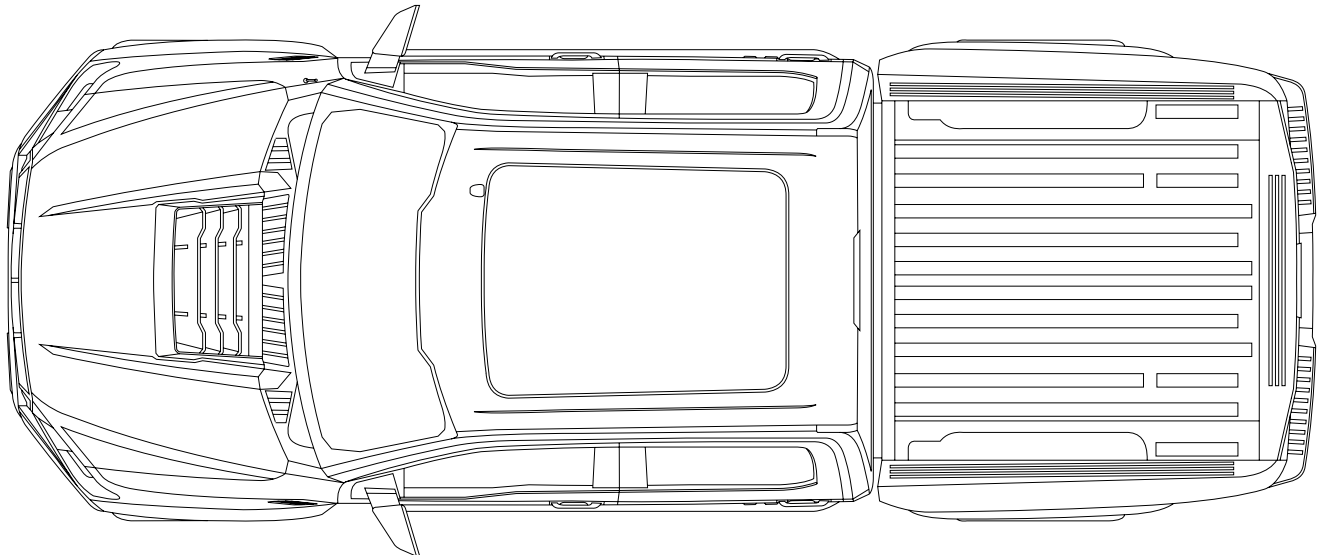

Emissionen

	Raptor
Gelenkwelle Hinterachse	4.10 mit E-locker
Kraftstoffverbrauch	16,44 l/100 km
CO ₂	293 g/km

Exterior Merkmale

Karosserie

Armaturenbrett – Vorderseite – Akzentfarbe & Außenfarbe

Griffe in Wagenfarbe – Tür, Heckklappe und Blenden

Seitliche Trittstufen aus Aluminiumguss

Unterfahrschutz an der Vorderachse

Unterfahrschutz "Skip-Plates"

Außenspiegel - elektrisch einklappbar, beheizt, integriertem Blinker, Memory-Funktion, automatischer Abblendfunktion (Fahrerseite), Leuchtstarke LED Umfeldbeleuchtung

Außenspiegel - in Wagenfarbe

Zierleisten – Schwarz

Performance-Stoßstange – vorne – aus Spezialkunststoff

Stoßstange in Sonderfarbe – hinten

Individueller "Raptor" Kühlergrill mit erhabenem FORD-Logo – lackiert

Tailgate Emblem - Phantom

Kennzeichenhalter vorn

Premium Unterbodenschutz

Wasserdurchfahrts-Ausrüstung

Power-Dome-Motorhaube mit integrierten Luftauslässen – Haubenapplikation

Heckklappen-Applikation – Farbe Magnetic – mit erhabenen „FORD“- Schriftzug

Spezielle Front- und Heck-Radabdeckungen – in Akzentfarbe

Außenbeleuchtung

LED-Projektionsscheinwerfer mit dynamischem Kurvenlicht

Tagfahrlicht (DRL) (über das Armaturenbrett ein-/ ausschaltbar)

Automatisches Fernlicht

360-Grad-Zonenbeleuchtung mit zusätzlichen Ladeflächenleuchten

Anhängerkupplungsleuchte - Fest

LED-Rückleuchten

Seitliche Außenspiegel mit LED-Spotlampen - links/rechts

Nebelscheinwerfer – vorn/hinten

Mittlere hochgesetzte Bremsleuchte

Glas / Sicht

Zweiteiliges Schiebedach

Elektronische Heckscheibenheizung

Elektrisches Schiebefenster hinten

Windschutzscheibe mit Akustiverrglasung

Scheibenwischer mit Regensensor

Privacy-Verglasung hinten

Elektrische vordere/hintere Seitenscheiben

Laderaumausstattung

Heckklappe mit integrierter Trittstufe und Arbeitsfläche

BoxLink-Befestigungssystem (einschließlich vier (4) Befestigungsklappen)

elektrische Heckklappe – Öffnen und Schließen per Schlüssel

Aufbewahrungsbox

Vier Standard-Zurrösen, Pickup-Box

Heckklappe – abnehmbar mit Sicherheitsschloss

Ladeflächenbeschichtung "Touch Bed Spray-in"

Ladeflächen Kamera

Innenausstattung

Instrumententafel und Konsole

SYNC 4 12 Zoll LCD-Kapazitiv-Touchscreen mit Drahtlose Apple CarPlay® und Android Auto™ Kompatibilität

12 Zoll Digitales Fahrerdisplay

Integriertes Touchscreen Navigationssystem

Head-Up-Display

Elektronische Zwei-Zonen-Klimaautomatik (DEATC)

Beheizbares Sport-Lederlenkrad

Arbeitsfläche im Innenraum

Kabelloses Mobiltelefon Ladesystem

Leder E-Shift-Wahlhebel

Handschuhfach Beleuchtung

Ice-Blue Ambientebeleuchtung

Tachometer – KPH/MPH

Deckenfach

6 Zubehör-Schalter in der Dachkonsole

Mittelkonsolendeckel - Vinyl

Rückspiegel mit automatischer Abblendfunktion

Sonnenblenden mit beleuchteten Spiegeln für Fahrer und Beifahrer

Universeller Garagentoröffner (HomeLink Kompatibilität)

Kompassanzeige im Armaturenbrett

Sitze und Verkleidung

Beheizter und belüfteter 10-fach elektrisch verstellbarer Fahrersitz, mehrfach elektrisch verstellbarer Beifahrersitz (elektrische Lendenwirbelstütze Fahrer/Beifahrer) und Fahrersitz mit Memory-Funktion.

Vordersitze - Sportschalensitze mit 40/Konsole/40 Aufteilung

Innenausstattung mit Akzentnähten

Innenausstattung - Black Onyx

Raptor Ledersitze

Kopfstützen vorn - 4-fach verstellbar

Sitzheizung für die Sitze der zweiten Sitzreihe

Sitze – hinten – 60/40 geteilt umklappbarer mit verlängertem Polster (SuperCrew®)

Kartentaschen – an der Rückenlehne des Fahrersitzes montiert

Kartentaschen – an der Rückenlehne des Beifahrersitzes montiert

Rücksitz mit Armlehne und Getränkehaltern

Einstiegsleisten für Fahrer- und Beifahrertüren

Boden im Innenraum – dunkler Teppich

Fußmatten – vorne – Allwetter-Gummimatten im Tray-Stil mit exklusivem Raptor™-Logo

Fußmatten – hinten – wetterfester Gummiboden

Unterteilter, abschließbarer, umklappbarer Stauraum unter der Rücksitzbank

Technik

Motor

3.5L V6 EcoBoost® High Output Engine mit Auto Start-Stop Technologie

Motorlüfter - bürstenlos, 800 W

Abgasanlage – zweiflutig, mit aktivem Klappensystem

Kraftstoffkompatibilität - Bleifrei

4,1 Achsübersetzung mit elektronischem Sperrdifferential

Achsgröße - 9,75" / 24,765 cm

Getriebe & Verteilergetriebe

Elektronisches Zehngang-Automatikgetriebe

SelectShift®-Automatikgetriebe mit progressiver Gangwahl und Schaltwippen

Torque On Demand (TOD) und Hi-Lock-Verteilergetriebe mit mechanisch gesperrten Allradantrieb

Wählbarer 4WD mit High-, Low- und Auto-Modi

Torsen Front Differential

Federung & Bremsen

Stoßdämpfer – Vorder- und Hinterachse – Fox Racing Stossdämpfer mit Live Valve Technologie

Langhub-Schraubenfedern mit Doppelquerlenker-Vorderradaufhängung

Langhub-Hinterradaufhängung mit 5-Lenker-Achse und Panhardstab

Vorderachse – Einzelradaufhängung (IFS)

Unterfahrschutz – Heavy-Duty – Vorderachse und Motor

Elektrische Feststellbremse

Scheibenbremsen an allen vier Rädern mit ABS

Integrierte Anhängerbremssteuerung

Abschleppen

Abschleppösen vorne und hinten

EU-geprüfte Anhängerkupplung

Anhängerkupplung der Klasse IV; Anhängierzugvorrichtung - 13-polige Verkabelung (ISO 11446)

Anhängerbeleuchtungsmodul

Kraftstoffsystem

Export Tankstutzen

Kraftstofftank 136L für erweiterte Reichweite

Spannungsversorgung / Sonstige Mechanik

ProPower - 2KW Power-to-the-Box (US Power Outlet, EU Availability TBD)

Start-Stopp-System

Fernstartsystem

Zweiklang Hupe

H7 Batterie

Schwerlast-Wagenheber

Sicherheits-/Fahrassistenzfunktionen

Fahrerinformationen / Fahrassistenzsysteme

Anhängerankupplungs-Assistent

Pro Trailer Rückfahrassistent

Assistent für die Kollisionsvermeidung mit automatischer Notbremsung (AEB)

Automatische Abbremsung nach Kollision

Abstandsregeltempomat

Überwachung des toten Winkels (BLIS) mit Anhängerabdeckung

Spurhalteassistent mit Spurwechselwarnung

Einparkhilfe hinten

Einparkhilfe vorne

Rückfahrbremsassistent mit Querverkehrwarnung

„Towing Vision System“ (360°-Kamera + Anhänger)

Außentemperaturanzeige

Notfallhilfe

Pedale, elektrisch einstellbar mit Speicherfunktion

Lenksäule – elektrisch höhenverstellbar/teleskopierbar mit Memory-Funktion

Trail Control™ mit Trail 1-Pedalsteuerung und Trail-Abbiegeassistent

Airbags – Front- und Sitz-Seitenairbags, Fahrer/Beifahrer. Seitenairbags (1. und 2. Reihe)

Sicherheit und Verriegelung

Intelligentes Zugangssystem mit Startknopf (inkl. Annäherungserkennung, Fahrerseite)

SecuriLock® Passives Diebstahlschutzsystem (PATS) mit elektronisch codiertem Zündschlüssel

Panikalarm

Schlüsselloser Zugang mit Zentralverriegelung und automatischer Verriegelung

Audio

B&O Unleashed Soundsystem von Bang & Olufsen mit HD Radio und 14 Lautsprechern einschließlich Subwoofer

SYNC® 4 mit verbesserter Spracherkennung

Schalldämmpaket - Stufe 1

Aktive Geräuschkämmung

Export-Radiofrequenz

Räder und Reifen

17-Zoll-Aluminiumgussräder – schwarz

315/70R17 BSW All-Terrain (A/T) Reifen

Dunkelgraue Ford Nabenkappen

Glänzende Radmuttern

Reifendruckkontrollsystem (TPMS 433 Mhz)

Ersatzräder und Reifen

Reserverad – 17 Zoll Aluminiumfelgen

Reservereifen – LT315/70R17 BSW All-Terrain (A/T)



Abgebildete Fahrzeuge können Sonderausstattung zeigen. Ausstattungen werden eventuell nur in Kombination mit anderen Optionen angeboten oder unterliegen zusätzlichen Anforderungen/Einschränkungen bei der Bestellung. Abgebildete Abmessungen können aufgrund optionaler Funktionen und/oder Änderungen in der Produktion abweichen. Alle Informationen sind ohne Gewähr und können technische, Druck- oder andere Fehler enthalten. Ford und Hedin US Motor übernehmen keine ausdrücklichen oder stillschweigenden Gewährleistungen, Zusicherungen oder Garantien jeglicher Art auf einschließlich, aber nicht ausschließlich, Genauigkeit, Aktualität, Vollständigkeit oder Nutzbarkeit der Informationen, Materialien, Inhalte, Verfügbarkeit und Produkte. Hedin US Motor behält sich das Recht vor, Produktspezifikationen, Preise und Ausstattung jederzeit zu ändern, ohne dass sich daraus Verpflichtungen ergeben.

Hedin US Motor AB behält sich, vorbehaltlich aller geltenden Gesetze, das Recht vor, Ausstattungen oder andere Spezifikationen vorübergehend oder dauerhaft abzuändern oder aus dem Programm zu nehmen. Solche Änderungen oder Streichungen werden über das Händlernetzwerk kommuniziert werden. Herausgegeben von Hedin US Motor AB. ©2025 Hedin US Motor AB

